





FICHE TECHNIQUE

ENROULEUR ELECTRIQUE A RAPPEL AUTOMATIQUE

REF PRODUIT : **ER 20157P**

Gencod : **3511685112300**
TYPE DE PRODUIT : **ENROULEUR ELECTRIQUE A RAPPEL AUTOMATIQUE**

NORME DE FABRICATION : NFFN 61242
PUISSANCE MAXI :  **1000W**  **2300W**
INDICE DE PROTECTION : IP 44
LONGEUR : 20m + 2m à l'extérieur
CABLAGE : H07RNF DE SECTION 3G 1.5mm²
FICHE ET PRISE : PRISE MOBILE A CLAPET
NORME NFC 61314 – 2P+T – 16A- 250V
TYPE DE COURANT : ALTERNATIF 50 Hz – 250V
DISJONCTEUR THERMIQUE : OUI
POIDS ENVIRON : 3.5 Kgs
BOITIER POLYPROPYLENE OUI
ETRIER PIVOTANT OUI

INFO : PAS DE POSSIBILITE DE MISE EN TENSION LIBRE
DONC CLIQUET D'ARRET TOUS LES 50 CM

PROTECTION ENFANT

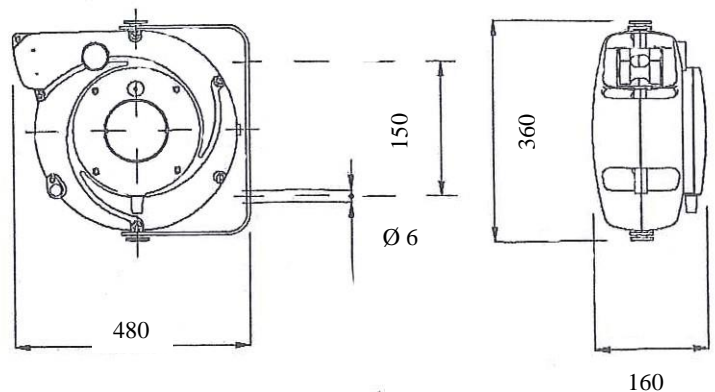

PRODUIT CONFORME AUX NORMES CE

CEBA – 560 RUE DU PEAGE – BP 9 – 01350 CULOZ – www.ceba-fr.com

 commande@ceba-fr.com Tél. : 04 79 87 14 39 – Fax : 04 79 87 13 91