



FICHE TECHNIQUE

ENROULEUR AIR COMPRIE A RAPPEL AUTOMATIQUE

REF PRODUIT : **ERA10E8PE**

Gencod : **3511686004819**

CARACTERISTIQUES :

9m de tuyau 8 x 13mm + 1m à l'extérieur

15 bars

Sortie 1/4 M

Boîtier en polypropylène

375mm entre l'étrier et la sortie avant

175mm d'épaisseur

145mm de diamètre

Poids de 4.5kgs

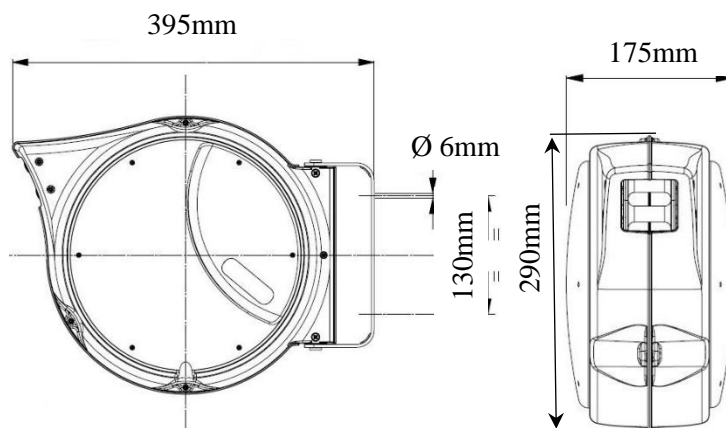

- Enrouleur livré version tension libre
- Branchement électrique par l'utilisateur (voir notice d'utilisation)

PRODUIT CONFORME AUX NORMES CE

CEBA – 560 RUE DU PEAGE – BP 9 – 01350 CULOZ – www.ceba-fr.com

 commande@ceba-fr.com Tél. : 04 79 87 14 39 – Fax : 04 79 87 13 91