



FICHE TECHNIQUE

ENROULEUR AIR COMPRI ME A RAPPEL AUTOMATIQUE

REF PRODUIT : **ERA151013P**

GENCOD : 3 511685202612



Enrouleur livré version tension libre
Branchement électrique par l'utilisateur
(voir notice d'utilisation)

CARACTERISTIQUES :

- ✓ 15m + 1m à l'extérieur – Tuyau 10 x 13mm
- ✓ 15 bars
- ✓ Sortie 1/4 M mais livré sans embouts
- ✓ Boîtier en polypropylène
- ✓ Étrier pivotant
- ✓ Poids de 7.5kg

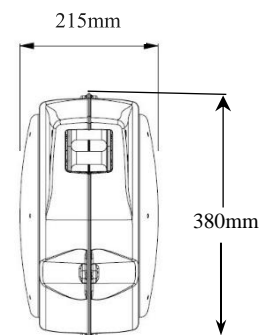
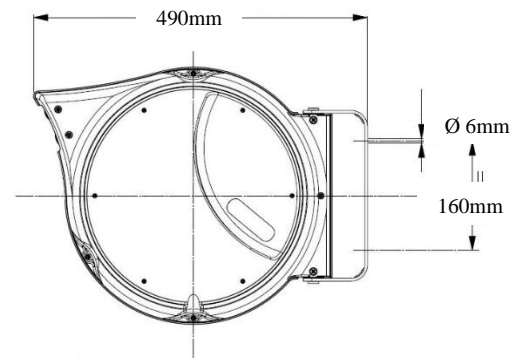

PRODUIT CONFORME AUX NORMES CE